



**REGLAMENT 2026**

**OPEN DE MARXA AQUÀTICA**

**ASSOCIACIÓ MARXA AQUÀTICA BAIX GAIÀ**

1. La Lliga Popular d'hivern de Marxa Aquàtica – Assoc. Marxa Aquàtica Baix Gaià de Marxa Aquàtica (a partir d'ara LPHAMABG) és una activitat competitiva desenvolupada per l'Associació Marxa Aquàtica Baix Gaià oberta a tothom amb llicència federativa o sense. Agrupa un conjunt de proves de Marxa Aquàtica en les que preval l'estímul de la superació personal, la pràctica correcta de la tècnica, l'assoliment d'una pràctica saludable, de benestar, germanor i solidaritat entre els participants. La LPHAMABG ha de contribuir a la difusió de la Marxa Aquàtica.
  
2. S'estableixen dos tipus de classificacions
  - General absoluta dividida per sexes i per cada una de les disciplines.
  
  - Per edats i proves seguin el criteri següent, definides per any de naixement.
    - Sènior de 1985 e inferiors Mas. i Fem.
    - Veterà de 1984 a 1977 Mas. i Fem.
    - Màster de 1976 a 1967 Mas. i Fem.
    - Màster Plus: de 1966 a 1957 Mas. i Fem.
    - Plus Oro: 1956 i anteriors.
  
3. Premi als 3 primers absoluts de cada una de les proves masculí i femení. Aquest premi **NO** serà acumulatiu al de 1e premi de categoria.
  
4. El lliurament de premis es farà un cop resoltes totes les possibles reclamacions dels esportistes, si es poden resoldre en aquest moment. Si no fos el cas, aquestes, entrarien dins del període marcat en aquest reglament en el seu punt 30, i es procediria al lliurament provisionals dels premis una vegada finalitzades totes les proves.
  
5. És obligatori assistir a la recollida del premi, de no assistir-hi es considerarà falta greu i aquest passarà al següent atleta. Nomes es podrà excusar l'assistència per força major, acreditant aquesta mitjançant un comunicat a l'organització.
  
6. El cronometratge serà realitzat manualment, per personal assignat per l'organització, l'atleta a l'arribada haurà de tocar un punt de referència amb la mà per parar el cronometratge i en cap cas es podrà llançar al terra per tocar-l'ho, sent obligatori passar aquest punt després de tocar.
  
7. S'ha de finalitzar la prova i no està suspès per optar al premi.

8. Circuit prova de 100m Rem.

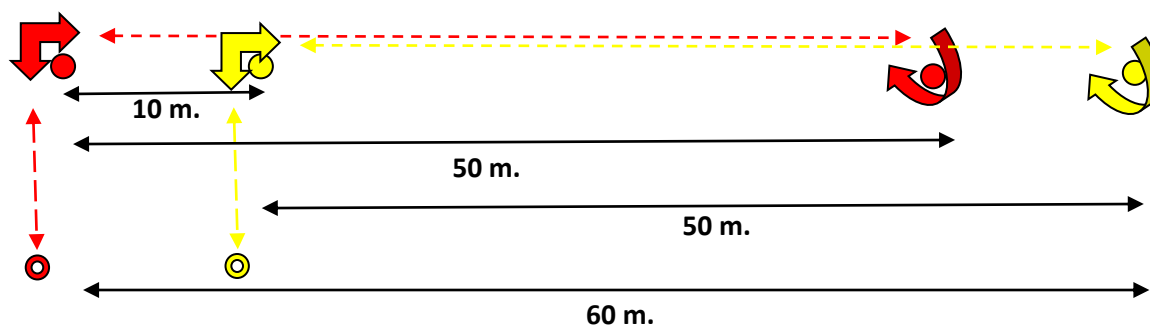

9. Circuit de 800 m ma nua ind.

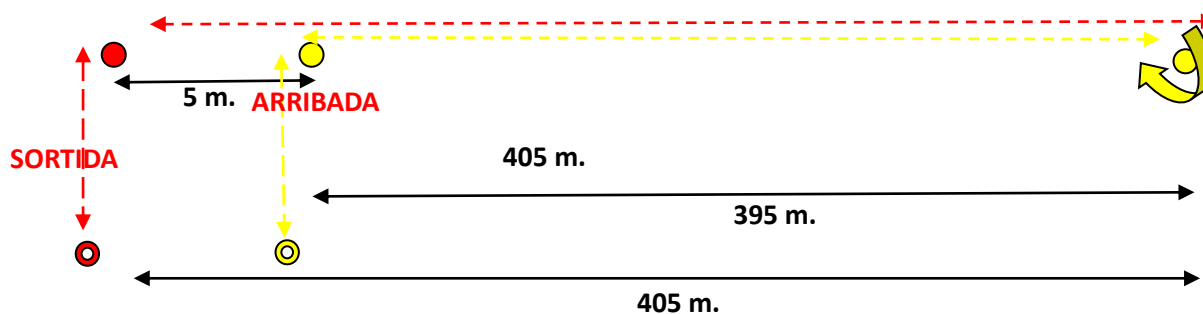

10. El circuit estarà marcat per piquetes fixades al terra de sorra i en línia amb el BNI.

11. Tots els viratges / girs de la cursa s'indicaran clarament a través de piquetes. Tots els girs seran en la direcció mar a terra. Les piquetes que indiquin canvis de direcció de la cursa tindran un color que identifica el carril del competidor d'anada i tornada, senyalitzant l'espai de competició.

12. L'equipament mínim obligatori per poder participar a la LHAMABG serà el següent: malles, o nomo triatló, samarreta, sabatilles esportives, no hi podrà participar cap atleta si no compleix el mínim requerit en aquest punt del reglament i pot ser desqualificat per l'organització en qualsevol moment del desenvolupament de la prova o posterior a aquesta.

13. La inscripció es realitzarà a través de la plataforma de l'Associació Marxa Aquàtica Baix Gaia dies previs a cada una d'aquest i no es podrà realitzar cap inscripció el mateix dia de la prova. Quan l'atleta fa la seva inscripció en aquesta ha de seleccionar les proves a les quals vol participar, i no es podrà seleccionar cap prova més de les inscrites el dia de la competició.

14. El fet d'inscriure's a qualsevol prova del calendari oficial significa l'acceptació d'aquest reglament.

15. L'Equip Arbitral de la prova serà designat pel l'associació marxa aquàtica baix gaia.

16. Cada participant haurà d'estar identificat correctament amb el seu dorsal.
17. Si una acció d'un competidor es considera "antiesportiva", l'Àrbitre Principal desqualificarà immediatament el participant involucrat ensenyant-li la targeta vermella.
18. No es permet que una altra persona entri a l'aigua i ajudi a l'esportista a mantenir el ritme. Aquest fet suposarà la desqualificació del competidor.
19. Els entrenadors i tècnics acreditats abans de la competició, mitjançant la sol·licitud d'aquesta a l'organització i només un entrenador per entitat o club, es podran situar a primera línia de l'espai de competició, però mai al costat del competidor i com a molt el aigua podrà estar pel quàdriceps i NO en zona de BNI. No podran utilitzar xiulet i podran ser sancionats i penalitzats pels àrbitres per conducta antiesportiva. En aquest cas hauran d'abandonar el seu lloc
20. Els viratges sempre es faran en el sentit de mar a terra. Si es realitza un viratge a l'inrevés serà sancionat amb 5" de penalització.
21. Queda prohibit agafar-se i tocar voluntàriament les piquetes. Aquesta acció serà sancionada amb targeta groga i 5" de penalització.. Una segona acció d'aquest tipus implica targeta vermella i desqualificació.
22. Els encreuaments i els avançaments es faran sense molestar a la persona o equip que s'avança o es creua. Si hi ha obstaculització aquesta es penalitzarà amb tarja groga i 5" de penalització. En els viratges es podrà avançar fent-ho sempre per la part exterior i sense produir cap mena d'obstrucció i contacte amb el competidor avançat.
23. Si a l'entrada i/o sortida de l'aigua es produeix qualsevol tipus de contacte voluntari amb un competidor de l'equip contrari (obstrucció, acció malintencionada, etc ...) aquesta acció es penalitzarà amb targeta vermella i desqualificació per conducta antiesportiva.
24. No respectar el pas de marxador en el circuit serà sancionat amb tarja groga, i 5" de penalització. Està prohibit córrer, excepte a l'entrada i a la sortida de l'aigua, entre la línia de Sortida i la primera piqueta de cursa i entre la darrera piqueta i la línia d'arribada.
25. En el cas d'una sortida falsa, els esportistes tornaran a la línia de Sortida immediatament i es tornarà a donar la Sortida. L'esportista que cometi 2 falses sortides consecutives se li mostrarà targeta vermella i serà desqualificat.
26. Qualsevol manca de respecte, insult, agressió o no acatament de les decisions arbitrals serà penalitzada amb una targeta vermella i desqualificació directe.

27. Qualsevol manca de respecte cap el públic, a les instal·lacions o a l'espai de competició i a membres del Comitè serà penalitzat amb una targeta vermella i la desqualificació directe.
28. Tots els participants podran presentar reclamació sobre els resultats, cronometratges o sancions i/o penalitzacions en el moment de la prova a l'organització. Les reclamacions que es vulguin fer el mateix dia de la cursa han de fer-se per escrit i entregar-se a l'organització mitjançant el formulari oficial totalment complimentat.
29. Les reclamacions fetes el mateix dia de la cursa es faran un cop penjades les classificacions provisionals, per escrit i s'abonaran 50 € en concepte de caució. En cas de ser acceptada es retornaran els 50 €, en cas contrari s'ingressaran a la compte de l'organitzador.
30. L'organització pot resoldre la reclamació el mateix dia de la prova o com a màxim amb 72 hores després d'aqueta, depenent de la magnitud.
31. En el cas que es produeixin condicions meteorològiques i/o d'estat de la mar adverses, la competició s'haurà de suspendre. En el cas de suspensió total de la competició per causes justificades el dia de la prova, els participants no tindran dret a cap retorn del preu de la inscripció i altres despeses derivades de la seva participació. Si la suspensió per part de l'organitzadora d'una prova per causes no justificades ni justificables, es retornarà els drets d'inscripció. En el cas d'ajornament o suspensió de la prova els dies previs, l'organització podrà fitxa una nova data i no seran retornats els imports de d'inscripció.
32. . El sol fet de participar en un dels events inclosos en aquesta lliga representa l'acceptació del present reglament i així es farà constar en el reglament de cada prova.
33. La LPHAMABG no es fa responsable dels danys de qualsevol mena derivats o ocasionats per negligència o mala fe i altres casos contemplats a les exclusions de la pòlissa de responsabilitat civil contractada per la AMABG, durant la celebració de les proves que integren la lliga.
34. És responsabilitat dels participants portar el material obligatori i el material extra adequat per cada una de les curses. També és responsabilitat de cada participant l'haver obtingut els coneixements teòrics i pràctics necessaris per poder participar a la Lliga Popular d'Hivern de Marxa Aquàtica Baix Gaià, així com del seu propi estat físic i a aquest efecte es farà signaran on-line una declaració responsable al inscriure's a cada prova.
35. En qualsevol qüestió no prevista en aquest reglament prevaldrà el criteri de l'organització de la LPAMABG representat pel president de l'Associació Marxa Aquàtica Baix Gaià.